

## Balance électronique Feuillet d'instructions

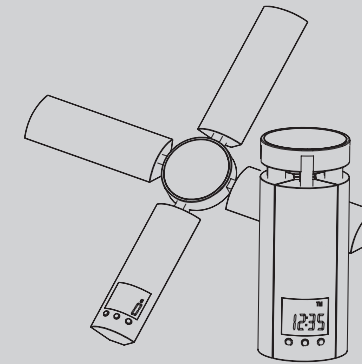

### MODIFICATION DE L'UNITÉ DE MESURE :

Le système étant en mode pesée, appuyer sur la touche « UNITÉ » et sélectionner « g » pour peser en grammes ou « oz » pour peser en onces.



### INDICATEUR DE SURCHARGE :

En cas de surcharge de la balance (tout poids supérieur à 3000 g ou 105,6 oz), l'afficheur indique le message « Err ».



### INDICATEUR DE FAIBLESSE DES PILES :

Lorsque l'afficheur indique « , remplacer les piles. (Ouvrir le compartiment de piles et remplacer les deux piles par des piles neuves.)



### PRÉCAUTIONS

1. Ne pas utiliser ou conserver la balance dans des lieux exposés à des températures élevées, des champs magnétiques puissants, de fortes vibrations ou des chocs violents.
2. La chaleur peut réduire la durée de vie des piles et causer un mauvais fonctionnement. Pendant l'utilisation, garder la balance à l'abri des appareils de chauffage ou des rayons de soleil directs.
3. Ne jamais utiliser la balance dans une salle de bain ou un autre endroit où le degré d'humidité est élevé.
4. Ne pas ouvrir ou démonter la balance, sous peine de causer des défaillances.
5. Pour nettoyer la balance, l'essuyer avec un linge doux sec ou avec un chiffon imbibé d'une solution d'eau et de détergent neutre doux, mais bien tordu. Ne jamais utiliser de solvants, de benzène, d'alcool ou d'autres agents de même nature.
6. Conserver le mode d'emploi et toute la documentation à des fins de référence ultérieure.

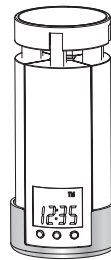

### A. REMARQUE

Certains articles sont livrés avec les piles en position. Afin de préserver leur durée de vie, une petite bande isolante bloque le contact. Il faut retirer ce petit isolant pour mettre l'appareil en fonction.

### B. IMPORTANT

- Garder les piles hors de la portée des enfants. En cas d'ingestion accidentelle d'une pile, appeler immédiatement un médecin ou un centre antipoison.
- En cas de fuite des piles dans le compartiment de piles, essuyer toute trace du liquide, en évitant tout contact avec la peau.
- Insérer les piles en respectant la polarité (positif (+) et négatif (-)) indiquée à l'intérieur du compartiment.
- Les piles qui sont livrées avec la balance ne sont pas rechargeables. Il ne faut jamais essayer de les recharger.
- Remplacer les piles une fois par année, même si elles fonctionnent toujours bien.
- Un ralentissement ou l'arrêt de la balance indique la faiblesse des piles. Ne pas laisser les piles dans la balance après l'apparition de tels symptômes, mais les remplacer dès que possible.
- Il est possible que les piles livrées avec la balance aient perdu de leur énergie durant l'entreposage et le transport.

### CARACTÉRISTIQUES TECHNIQUES

- Muni d'un système de capteur à extensomètre de haute précision
- Corps de balance pliable
- Avec horloge et minuterie électronique
- Capacité : 3 000 g (105,8 oz)
- Efficacité minimale : 20 g (0,7 oz); division : 1 g (0,1 oz)
- Indicateur de surcharge et de faiblesse des piles
- Unité de pesée : g et oz
- Fonction de tarage

### Alimentation

2 piles de 1,5 V de type AAA

### AVANT LA PREMIÈRE UTILISATION

Tourner la balance à l'envers pour avoir accès au compartiment de piles. Ouvrir le compartiment et insérer les piles en respectant la polarité (positif (+) et négatif (-)) indiquée à l'intérieur du compartiment.

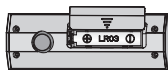

### MODE D'EMPLOI

1. Déplier légèrement la balance et la déposer sur une surface plate et dure. Les quatre pieds doivent reposer fermement sur la surface dure.
2. Placer un récipient rigide ( $\geq \Phi 150\text{mm}$ ) comme une assiette, bien centré, sur la balance. La base du récipient devrait faire contact avec les quatre pieds de la balance. (Il est recommandé d'utiliser un plateau en verre.)
3. Abaisser la touche « ON/TARE » : l'afficheur ACL indique d'abord « HELO », puis « 0 », et passe en mode pesée.



4. Placer l'aliment dans le récipient : son poids sera indiqué sur l'afficheur ACL.
5. Lorsque l'aliment a été pesé, abaisser la touche « MODE » pour passer en mode horloge.
6. Plier la balance et la ranger dans sa base de rangement.



### REMARQUE :

- 1) Après 60 secondes d'inactivité en mode pesée, le système passe automatiquement en mode horloge.
- 2) Les aliments doivent être placés au centre du récipient pour assurer une lecture exacte.
- 3) Il ne faut pas placer les aliments directement sur la balance.



### TARAGE (remise à zéro) :

Étape 1: Le système étant en mode pesée, placer le récipient sur la balance : l'afficheur ACL indique le poids du récipient.



Étape 2: Abaisser la touche « ON/TARE » : après 2 secondes, l'afficheur ACL se remet à ZÉRO (effaçant le poids du récipient). Placer l'aliment dans le récipient : l'afficheur ACL indique le poids de l'aliment seulement. Pour peser d'autres aliments, abaisser de nouveau la touche « ON/TARE » pour remettre la balance à ZÉRO et mettre l'aliment dans le récipient.



### RÉGLAGE DE L'HEURE :

Le système étant en mode horloge, appuyer sur la touche « MODE » pendant au moins trois secondes pour passer en mode réglage de l'heure.



Les « minutes » clignoteront sur l'afficheur ACL

Abaisser la touche « UNIT » pour régler les minutes.



Abaisser de nouveau la touche « MODE » : l'heure clignotera sur l'afficheur ACL.

Abaisser la touche « UNIT » pour régler l'heure.



Quand l'heure est réglée, abaisser la touche « MODE » pour accepter l'heure et revenir en mode horloge.

### REMARQUE :

Après 20 secondes d'inactivité en mode réglage de l'heure, le système passe automatiquement en mode horloge.

### RÉGLAGE DE LA MINUTERIE :

Étape 1: Le système étant en mode horloge, abaisser la touche « MODE » une fois pour régler la minuterie.



Étape 2: Appuyer sur « MODE » jusqu'à ce que les « secondes » clignotent sur l'afficheur ACL.



Étape 3: Appuyer sur « UNIT » pour régler les secondes.



Étape 4: Appuyer de nouveau sur « MODE » : les « minutes » clignoteront sur l'afficheur.



Étape 5: Appuyer sur « UNIT » pour régler les minutes.



Étape 6: Une fois la minuterie réglée, appuyer sur « MODE » pour déclencher le compte à rebours.



À l'expiration du délai de la minuterie, l'afficheur indique « 00:00 » et l'appareil émet une tonalité d'alarme. Appuyer sur « MODE » pour arrêter l'alarme.



### REMARQUE :

Après 20 secondes d'inactivité en mode de réglage de la minuterie, le système passe automatiquement en mode horloge.